

Essentiel **b**

Notice d'utilisation

Pour vous aider à bien vivre votre achat

Presse
agrumes **moon**



Vous venez d'acquérir un produit de la marque *Essentiel b* et nous vous en remercions. Nous apportons un soin particulier au design, à l'ergonomie et à la simplicité d'usage de nos produits. Nous espérons que ce presse-agrumes vous donnera entière satisfaction.



CONSIGNES DE SECURITE

Lisez attentivement ces instructions avant d'utiliser l'appareil et conservez-les pour pouvoir vous y reporter ultérieurement.

- Cet appareil est destiné à un usage domestique uniquement. Tout autre usage (commercial, professionnel, etc.) est exclu. Utilisez cet appareil conformément aux instructions fournies dans cette notice.
 - N'utilisez pas cet appareil à l'extérieur et ne l'exposez pas à la pluie, à l'humidité ou à des éclaboussures d'eau.
 - **Avant de brancher l'appareil, assurez-vous que la tension électrique de votre domicile correspond à celle indiquée sur la plaque signalétique de l'appareil.**
 - Veillez à toujours poser votre appareil sur une surface plane et stable.
 - **N'utilisez pas l'appareil :**
 - **si la prise ou le cordon d'alimentation est endommagé(e),**
 - **en cas de mauvais fonctionnement,**
 - **si l'appareil ou les accessoires est/sont endommagé(s) de quelque façon que ce soit.**
- Présentez-le à un centre de service après-vente où il sera inspecté et réparé. **Aucune réparation ne peut être effectuée par l'utilisateur.**
- **Si le cordon d'alimentation est endommagé, il doit être remplacé par votre revendeur, son service après-vente ou une personne de qualification similaire afin d'éviter un danger.**
 - **Débranchez toujours votre appareil :**
 - **après chaque utilisation,**
 - **avant de le nettoyer,**
 - **lors de l'installation ou du remplacement des pièces.**
 - Ne déplacez pas l'appareil lorsqu'il fonctionne.
 - Lorsque vous débranchez le cordon d'alimentation, tirez-le toujours au niveau de la fiche ; ne tirez pas sur le cordon lui-même.
 - **Ne plongez jamais l'appareil, le cordon d'alimentation ni la prise dans l'eau ou tout autre liquide.**
 - Ne manipulez pas l'appareil ni le cordon d'alimentation avec les mains mouillées.

- Cet appareil n'est pas prévu pour être utilisé par des personnes (y compris les enfants) dont les capacités physiques, sensorielles ou mentales sont réduites, ou des personnes dénuées d'expérience ou de connaissance, sauf si elles ont pu bénéficier, par l'intermédiaire d'une personne responsable de leur sécurité, d'une surveillance ou d'instructions préalables concernant l'utilisation de l'appareil.
- Il convient de surveiller les enfants pour s'assurer qu'ils ne jouent pas avec l'appareil.
- N'installez pas cet appareil à proximité d'une quelconque source de chaleur, telle qu'une plaque de cuisson au gaz ou électrique, un four ou tout autre appareil produisant de la chaleur.
- Veillez à ce que le cordon d'alimentation n'entre pas en contact avec une surface chaude.
- Ne laissez pas pendre le cordon d'alimentation sur le rebord d'une table ou d'un plan de travail. Veillez à disposer le cordon d'alimentation de sorte que personne ne s'entrave dedans.
- Utilisez uniquement les accessoires fournis avec cet appareil. L'usage d'autres accessoires peut présenter un danger pour l'utilisateur et risque d'endommager l'appareil.



Attention ! Ne faites pas fonctionner votre presse-agrumes plus de 5 minutes en continu car cela pourrait l'endommager.
Arrêtez l'appareil et laissez-le refroidir quelques minutes avant de l'utiliser de nouveau.

w	v
mA	°C
L	cm
ms	Hz
	ms

CARACTERISTIQUES TECHNIQUES

Puissance : 30 Watts

Alimentation : 220 - 240 V~ 50 Hz

Réservoir à jus gradué avec bec verseur

Capacité maximale : 1 litre

2 tailles de cônes pour s'adapter aux différents agrumes

Réglage du niveau de filtration désiré : avec ou sans pulpe



DESCRIPTION DE L'APPAREIL

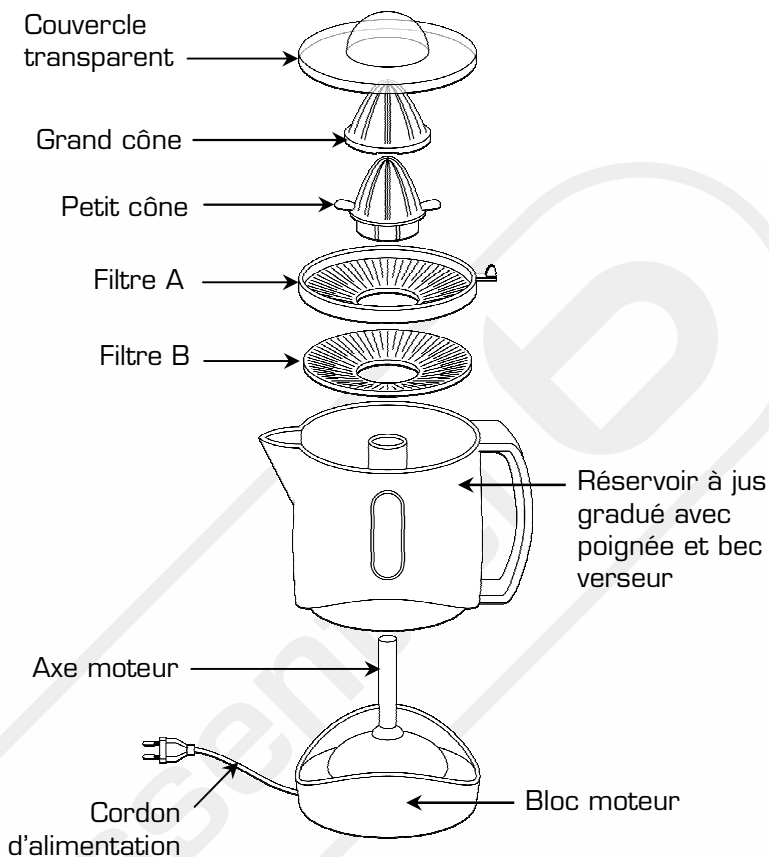

AVANT LA PREMIERE UTILISATION

Avant la première utilisation, lavez **les cônes**, **les filtres** et le **réservoir à jus** avec une éponge douce et de l'eau chaude additionnée d'un détergent doux (type liquide vaisselle). Rincez à l'eau claire puis, séchez soigneusement à l'aide d'un chiffon doux.



MONTAGE



Pour procéder à l'installation des éléments, l'appareil doit être débranché de la prise de courant.

1. Placez l'axe moteur sur le bloc moteur.
2. Placez le réservoir à jus sur le bloc moteur.
3. Installez les 2 filtres sur le réservoir à jus en veillant à ce qu'ils soient bien positionnés sur le pourtour du réservoir.
4. Installez le petit cône sur l'axe moteur.
5. Le grand cône vient s'emboîter sur le petit cône pour les gros agrumes.

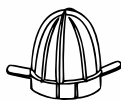

Utilisez **le petit cône** pour les petits agrumes comme les citrons ou les clémentines.



Utilisez **le grand cône** (placé au-dessus du petit cône) pour les gros agrumes comme les oranges, les pamplemousses et les pomelos.

6. Branchez le cordon d'alimentation sur une prise de courant murale.



UTILISATION

1. Réglez le niveau de filtration désiré (avec ou sans pulpe) en poussant la languette du filtre A vers l'avant ou vers l'arrière.
2. Coupez un agrume en deux et pressez doucement une moitié sur le cône.
3. L'appareil se met en marche automatiquement et s'arrête dès que vous retirez l'agrumes du cône. Le jus est récupéré dans le réservoir. Répétez l'opération jusqu'à l'obtention de la quantité de jus désirée.



L'indicateur de niveau gradué vous permet de contrôler la quantité de jus pressés.

4. En fin d'utilisation, débranchez toujours l'appareil de la prise de courant.

5. Versez le jus de fruits pressés dans des verres et dégustez immédiatement afin que les agrumes conservent toutes leurs vitamines.
- Si vous pressez de grandes quantités d'agrumes, videz les filtres régulièrement.
 - **Ne remplissez pas le réservoir au-delà de repère maximum indiqué (1 litre).**



Attention ! Ne faites pas fonctionner votre presse-agrumes plus de 5 minutes en continu car cela pourrait l'endommager. Arrêtez l'appareil et laissez-le refroidir quelques minutes avant de l'utiliser de nouveau.

- Nettoyez toujours l'appareil immédiatement après utilisation afin que la pulpe ne sèche pas dessus.



NETTOYAGE



Débranchez toujours l'appareil de la prise de courant avant de procéder à son nettoyage.

- Retirez le(s) **cône(s)**, les **filtres** et le **réservoir** du bloc moteur.
- Rincez-les sous l'eau du robinet afin de retirer la pulpe.
- Nettoyez les **cônes**, les **filtres** et le **réservoir à jus** avec une éponge douce et de l'eau tiède additionnée d'un détergent doux (type liquide vaisselle). Vous pouvez également laver ces éléments au lave-vaisselle.
- N'utilisez pas de produits nettoyants abrasifs ni d'éponge à récurer.
- Vous pouvez nettoyer le **bloc moteur** si nécessaire à l'aide d'un chiffon doux légèrement humidifié.
- **Ne plongez jamais le bloc moteur ou le cordon alimentation dans l'eau ou tout autre liquide.**
- Pour le rangement, placez le couvercle transparent sur le dessus du presse-agrumes afin qu'il ne prenne pas la poussière.